



Импульсный запайщик серии FS Инструкция по эксплуатации



1. Инструкция по эксплуатации.

- Вставьте вилку запайщика в розетку. Машина начнет работать только после опускания прижимной ручки. Установите время запайки при помощи переключателя в зависимости от типа пленки. Опустите ручку прижимной пластины. Запайка начнется после того, как загорится индикаторная лампа. Когда индикаторная лампа погаснет, подождите еще 1 секунду для наилучшего эффекта запайки.
- Если шов плавится, уменьшите время запайки.
- Если шов неплотный, увеличьте время запайки.
- Если пакет прилипает к силиконовому уплотнителю, это значит вы не дали ему остыть после запайки.
- При выключении машины настройки времени запайки сохраняются, нет необходимости выставлять их заново.
- По завершении работы рекомендовано вытащить вилку из розетки.

2. Технические характеристики FS-ABS, Iron

Модель	FS-200 ABS	FS-200 Iron	FS-300 ABS	FS-300 Iron	FS-400 ABS	FS-400 Iron
Напряжение	220В/50 Гц или 110В/60 Гц					
Мощность	260 Вт	260 Вт	300 Вт	430 Вт	420 Вт	580 Вт
Длина запайки	200 мм		300 мм		400 мм	
Ширина запайки	2мм					
Макс. толщ. запайки	0,3 мм					
Время нагрева	0,2-3 сек					
Размер, мм	325*75*225		440*85*255		540*85*280	
Вес нетто	1,4 кг	2,2 кг	1,8 кг	3,2 кг	2,8 кг	4,4 кг

Технические характеристики FS-B с печатью, FS-C, 500AL

Модель	FS-200B	FS-200C	FS-300B	FS-300C	FS-400C	FS-500C	FS-500AL
Напряжение	220В/50 Гц или 110В/60 Гц						
Мощность	500Вт	260	650 Вт	450 Вт	600 Вт	750 Вт	800 Вт
Длина запайки	200 мм		300 мм		400 мм	500 мм	500мм
Ширина запайки	8мм	2 мм	8мм	3 мм	3 мм	3 мм	3 мм
Макс. толщ. запайки	0,3 мм		0,3мм	0,4 мм	0,4 мм	0,4 мм	0,45 мм
Время нагрева	0,2-3 сек						
Размер, мм	325*75*225		440*83*255		540*85*280	690*125*207	650*85*280
Вес нетто	2,6 кг	2,1 кг	3,7 кг	3,7 кг	4,4 кг	7,5 кг	7,5 кг

3.Памятка к настройке температуры (рекомендации)

Шкала установки	Полиэтилен	Полипропилен или пленка
-----------------	------------	-------------------------

времени		высокого нагрева
1-4	0,06-0,2 мм	
4-7		0,03-0,08 мм

4. Деталировка машины

- | | | |
|-------------------------------|----------------------------|-----------------------------|
| 1. Ручка | 8. Корпус | 15. Индикаторная лампа |
| 2. Ручка прижимной пластины | 9. Металлическая пластина | 16. Таймер |
| 3. Пружина прижимной пластины | 10. Прижим. планка тефлона | 17. Панель управления |
| 4. Прижимная пластина | 11. Тефлон | 18. Варистор |
| 5. Ручка прижимной пластины | 12. Муфта шнура питания | 19. Концевой выключатель |
| 6. Стержень | 13. Шнур питания | 20. Защита нагрев. элемента |
| 7. Держатель стержня | 14. Нагревательный элемент | |

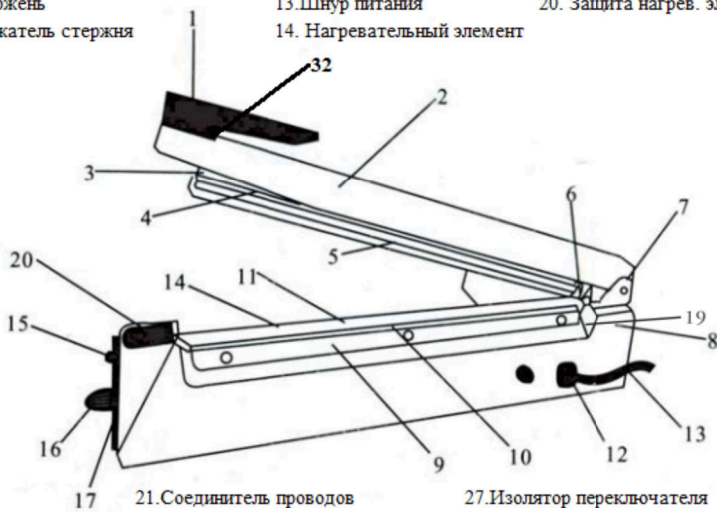

- | | |
|-----------------------------|-------------------------------------|
| 21. Соединитель проводов | 27. Изолятор переключателя |
| 22. Разводка проводов | 28. Пружина рычага переключателя |
| 23. Трансформатор | 29. Рычаг переключателя |
| 24. Коннекторы | 30. Узел выводов |
| 25. Микропереключатель | 31. Шнур заземления |
| 26. Держатель переключателя | 32. Отрезной нож (для моделей FS-C) |

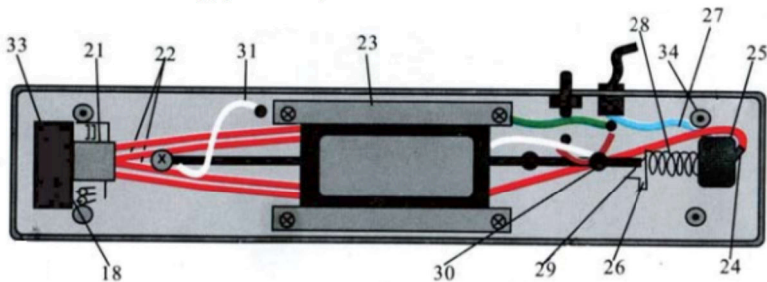

5. Сфера применения

Предназначен для запайки пакетов и их защиты от попадания влаги и пыли внутрь

6. Примечание

- Внимательно следите за чистотой поверхности прижимной и запаечной пластин. От этого зависит срок службы тефлона и силиконового уплотнителя.
- Не используйте жидкости при чистке аппарата.
- Нагревательный элемент и тефлоновая лента являются расходными материалами и требуют периодической замены в зависимости от интенсивности эксплуатации. Всегда заменяйте верхний и нижний тефлон.
- Всегда используйте только оригинальные запчасти.
- После длительной эксплуатации аппарата проверяйте силикон на прижимной планке, так как неисправность силикона влияет на качество запаечного шва.
- Во время технического обслуживания вытащите вилку из розетки.

7. Быстроизнашивающиеся детали (ремкомплекты)

Быстроизнашивающиеся детали (ремкомплекты)	Кол-во
Нагревательный элемент	2 шт
Тефлон	2 шт

8. Схема коммутаций

